

このたびは、YKK AP商品をご採用いただき、誠にありがとうございます。

**変更** 面格子ブラケットを変更しました。

本説明書は専門知識を有する業者様向けの内容となっております。  
誤った方法で作業を行うと、不具合につながるおそれがあります。  
作業には危険が伴いますので、専門知識を有する業者様が行ってください。

- お願い**
- 商品を正しく組立・施工していただくために、説明書の内容をご確認ください。
  - 商品の組立・施工については必ず本説明書に従ってください。
  - 取付ねじの位置に、柱、間柱および窓台等があることを確認してください。
  - 組立は、所定のねじを使用して最後まで締め付けてください。
  - 躯体への取付の際は、仮固定後、放置せず、ただちに本固定を行ってください。
  - 本商品は、木造住宅に取付ける面格子です。  
RC造、鉄骨ALC造住宅への取付けはしないでください。
  - 本説明書に掲載している部品以外は使用しないでください。
  - 施工前に必ず建築図面等から柱、間柱、窓台などの位置、寸法、外装材、下地材の寸法を確認してください。
  - ブラケットは、柱位置に確実に取付けてください。
  - ねじの取付位置は、柱の端部にならないよう、また外装材の端部にならないようにしてください。
  - サイディング通気工法の場合、面格子の取付位置に胴縁がある事を確認してください。あらかじめ胴縁下地材を入れておくように建築施工業者と相談しておいてください。
  - 施工後、各部の締め忘れやゆるみがないかよく確認してください。また、室内側から格子を強くゆすり、がたつきやゆるみがないかよく確認してください。
  - 商品の上に乗ったり、はしごを掛けしないでください。  
商品の変形だけでなく、落下事故の原因になります。
  - 取扱説明書・使い方&お手入れガイドブックを施主様にお渡しください。

**チェックシート**

取付時、本文中に表示している「チェックマーク」の確認をしてください。

項目	チェック欄
① 下穴にシーリング材を充てんしましたか?	
② ねじ込み深さ30mm以上を確保しましたか?	

**シーリングは必ず実施してください!**

- 「**シーリングマーク**」で表示している箇所の**シーリングは必ず行ってください**。シーリングがされないと、**漏水の原因**となったり、家屋や家財を傷めるなど**重大事故につながるおそれ**があります。
- 外壁面とのシーリングは、プライマーを塗布し、伸縮性に優れた変成シリコン系シーリング材をご使用ください。(別途手配品)

シーリング材  
シーリングマーク

**■プライバシースクリーン取付不可窓種**  
以下の窓種には取付けできませんのでご注意ください。

たてすべり出し窓
両たてすべり出し窓
すべり出し窓
高所用換気窓(すべり出し窓タイプ)
オーニング窓
外倒し窓
出窓

**同梱部品一覧**

●半外付用

番号	①	②	③
姿図			
品名	面格子ブラケット	中トラスタッピンねじ (φ4×8)	座金組込六角コーチねじ (φ5×75)
品番	4K-14821	EM-4008D8	4K-14047
個数	4	8	8
備考		面格子ブラケット取付用	面格子取付用

●半外付用(W≧1640の場合)

番号	④	⑤	⑥	⑦	⑧	⑨
姿図						
品名	中間ブラケット(本体側)	中間ブラケット(壁側)	座金組込六角ボルト (M5×14)	フランジ付六角ナット (M5用)	座金組込六角コーチねじ (φ5×75)	皿タッピンねじ (φ4×8)
品番	4K-14540	4K-14557	2K-16394	3K-11829	4K-14047	EF-4008D7
個数	1	1	2	2	2	1
備考					面格子取付用	中間ブラケット(本体側)取付用

●外付用

番号	①	②	③
姿図			
品名	面格子ブラケット	中トラスタッピンねじ (φ4×8)	座金組込六角コーチねじ (φ5×75)
品番	4K-14822	EM-4008D8	4K-14047
個数	4	8	8
備考		面格子ブラケット取付用	面格子取付用

●外付用(WB≧1640の場合)

番号	④	⑤	⑥	⑦	⑧	⑨
姿図						
品名	中間ブラケット(本体側)	中間ブラケット(壁側)	座金組込六角ボルト (M5×14)	フランジ付六角ナット (M5用)	座金組込六角コーチねじ (φ5×75)	皿タッピンねじ (φ4×8)
品番	4K-14540	4K-14558	2K-16394	3K-11829	4K-14047	EF-4008D7
個数	1	1	2	2	2	1
備考					面格子取付用	中間ブラケット(本体側)取付用

**1. ブラケットの取付(面格子側)**

- ① 面格子ブラケットを取付けてください。
- ① 面格子本体たて枠の角穴にブラケット先端の折り曲げ部分を垂直に差込んでください。
  - ② 外側に回転させてください。
  - ③ 奥まで差込んでください。

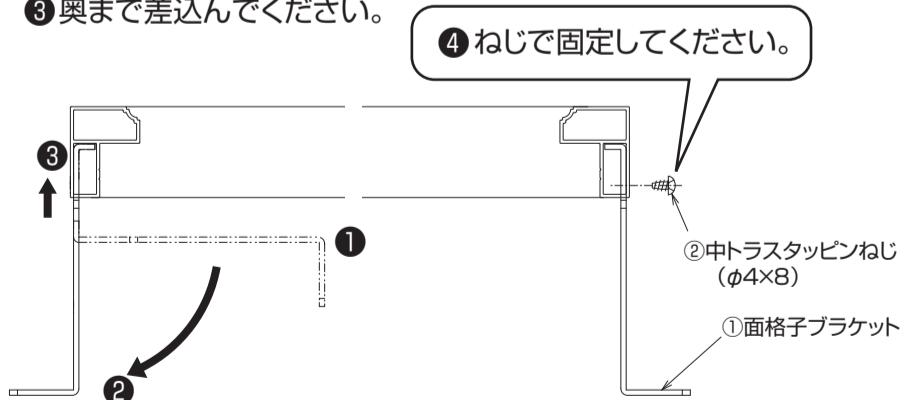

- ② 中間ブラケットを取付けてください。  
サッシサイズにより垂下がり防止金具設定の場合(引違い窓)

- ① プライバシースクリーン下枠に中間ブラケット(本体側)を取付けてください。
- ② 中間ブラケット(壁側)を中間ブラケット(本体側)に仮固定してください。

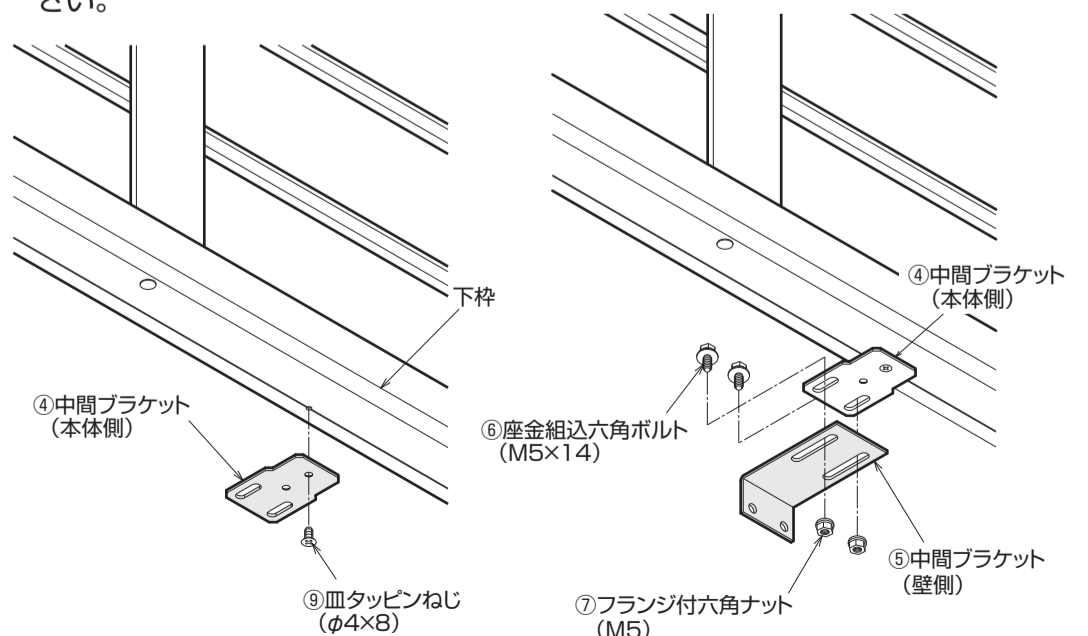

## 2.面格子の取付 変更

① 左右上部の面格子ブラケット取付位置の上側ねじ用に下穴(φ3.5)をあけ、シーリング材を充てんし、コーチねじを途中(壁面から10mm程度)まで締め込んでください。

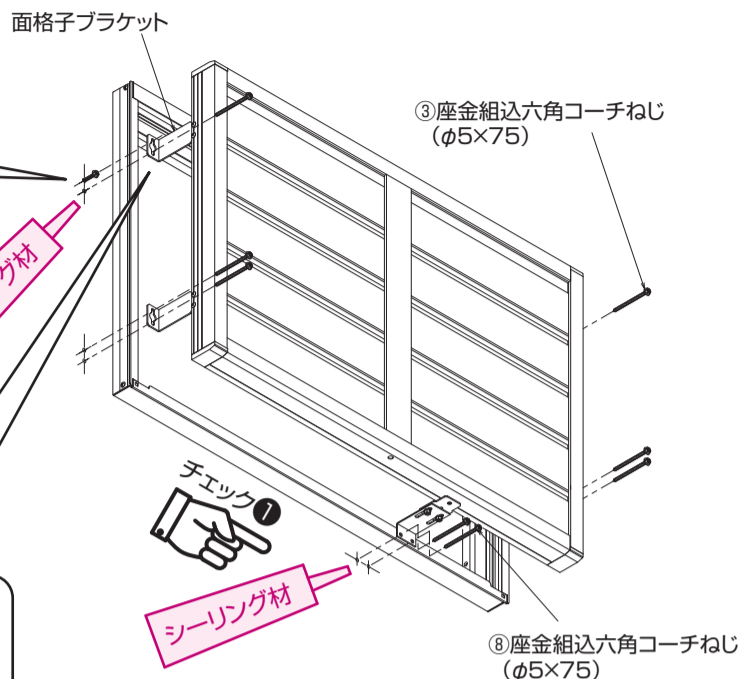
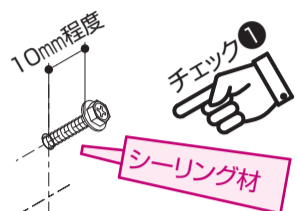

② 先に締め込んだコーチねじにブラケットを引っ掛けてください。

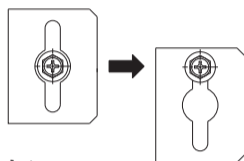

水平・垂直を確認後、本締めを行ってください。

③ 残りの下穴をあけ、シーリング材を充てんしコーチねじで固定してください。

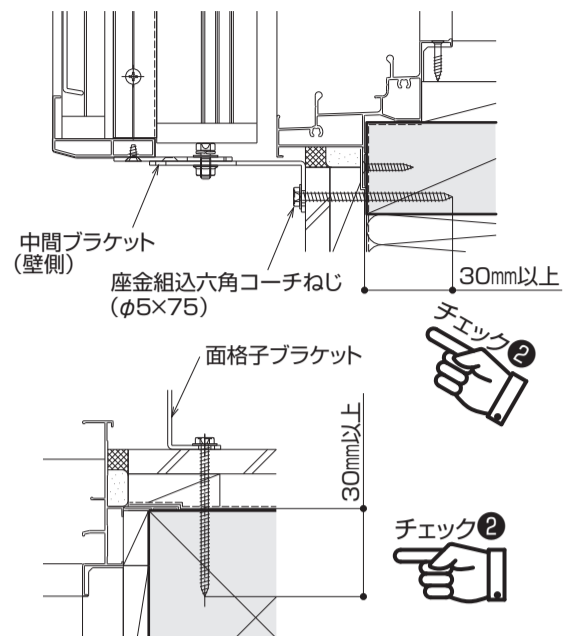

**お願い**  
必ずねじ込み深さ30mm以上を確保してください。

## 3.目隠し材の取付(オプション)

① 目隠し材上部・下部にエッジガードを取付けてください。

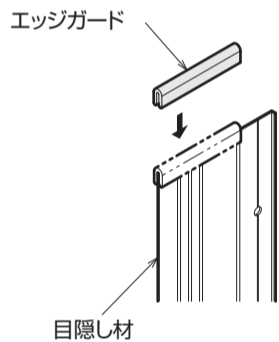

脱落防止のためペンチ等で全長にわたり挟んでください。

② 目隠し材をプライバースクリーンにねじで取付けてください。

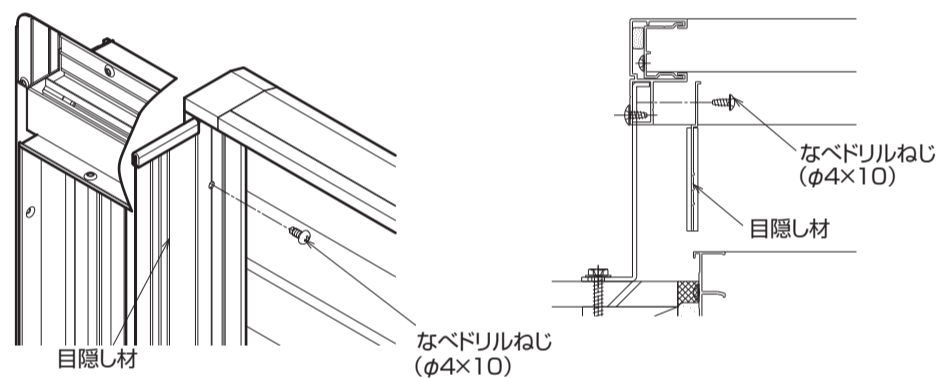

## 納まり参考図

### ■半外付型用

#### ●引違い窓に取付けた場合

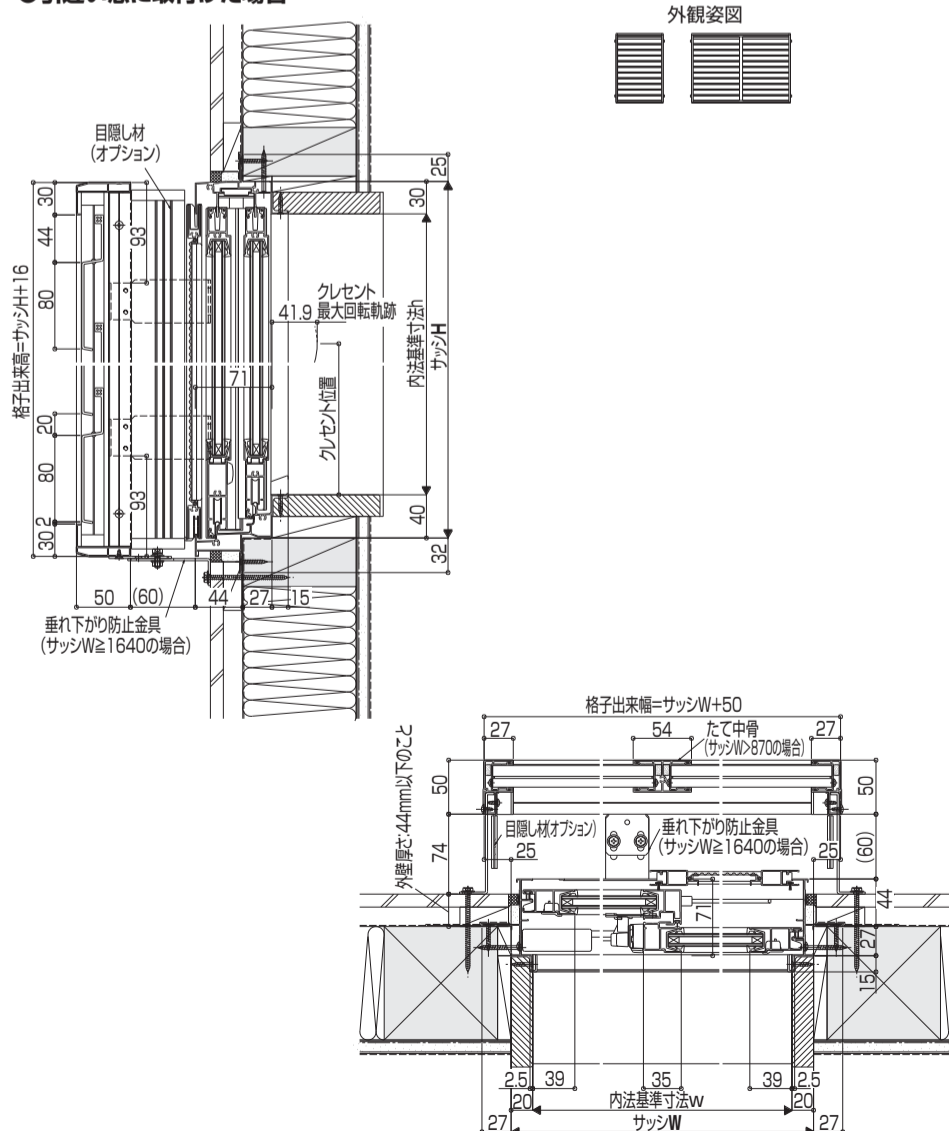

### ■外付型用

#### ●引違い窓に取付けた場合

