

このたびは、YKK AP 商品をご採用いただき、誠にありがとうございます。

変更 平行突き出し窓を追加しました。

本説明書は専門知識を有する業者様向けの内容となっております。誤った方法で作業を行うと、不具合につながるおそれがあります。作業には危険が伴いますので、専門知識を有する業者様が行ってください。

- 面格子の取付は、サッシ枠施工前、施工後どちらも可能です。
- 本商品の取付には、⊕ドライバーが必要です。
- 防犯性を高めるため同梱のワンウェイタッピンねじを必ず使用してください。

1. ブラケットの取付(面格子側)

1 面格子本体たて枠の角穴に

- ① ブラケット先端の折り曲げ部分を垂直に差込んでください。
- ② 外側に回転させてください。
- ③ 奥まで差込んでください。
(奥に突き当たった位置が標準位置です。)

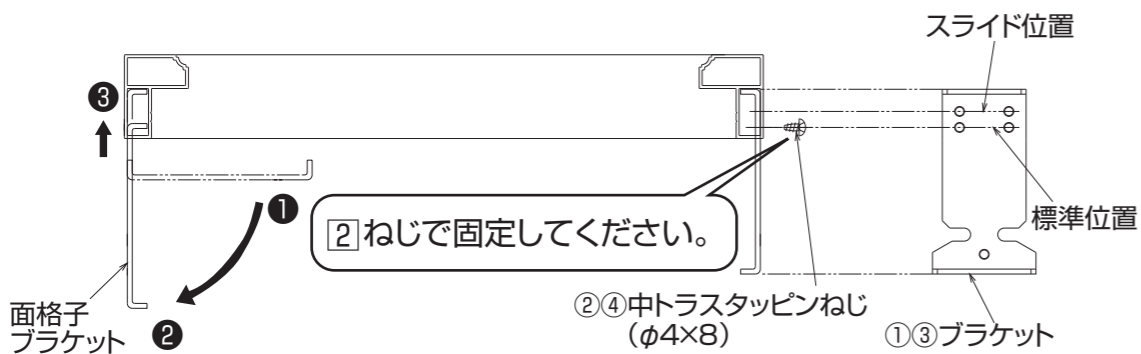

2. ブラケットの取付(サッシ枠側)

- ① 付属の⑨位置決め用紙の中から必要な窓用を選定し、切り離してください。
- ② 図の位置に位置決め用紙を合わせ、穴位置に印を付けてください。

上げ下げ窓の場合

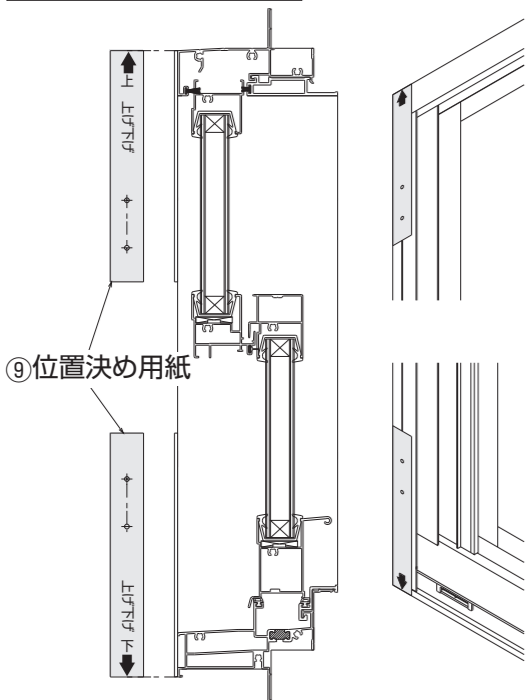

FIX窓の場合

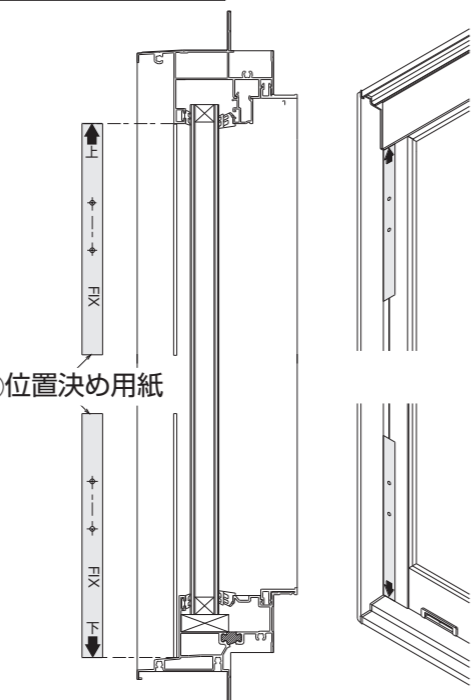

ガラスルーバー窓の場合

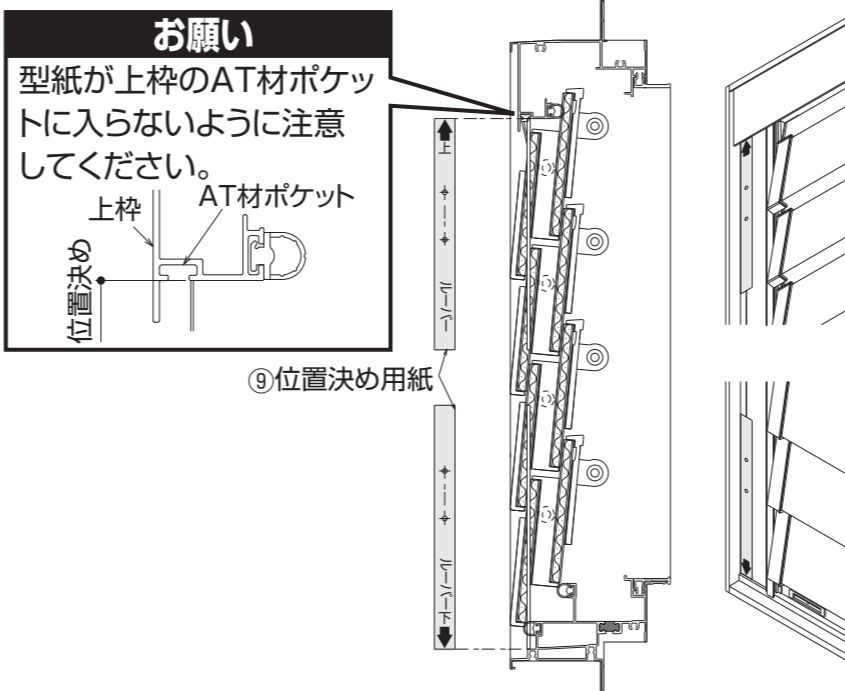

内倒し窓の場合

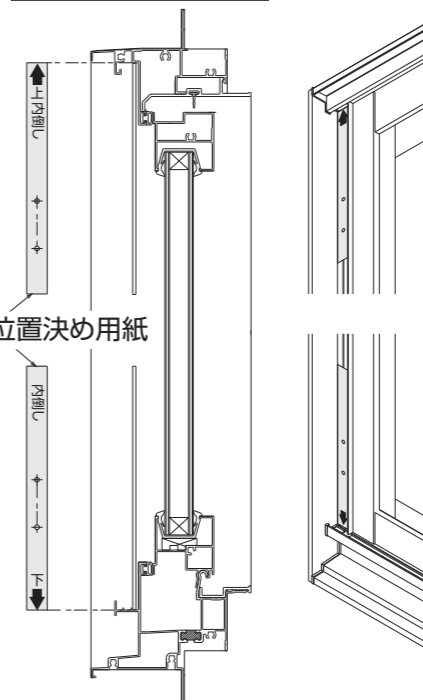

平行突き出し窓の場合

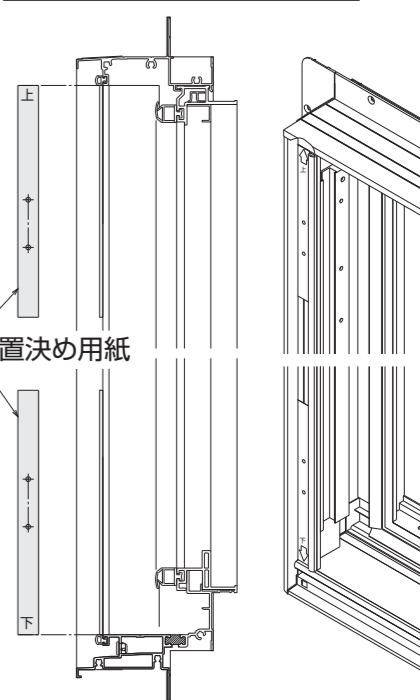

- ③ ②で印を付けた箇所にてφ3.5の穴を8カ所あけてください。

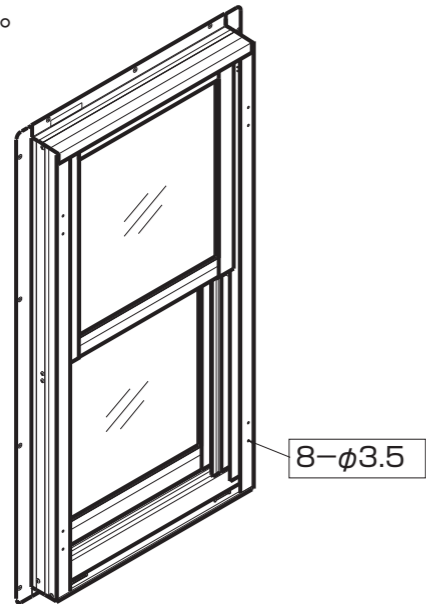

- ④ サッシ枠に上(L、R)、下用ブラケットを取付けてください。

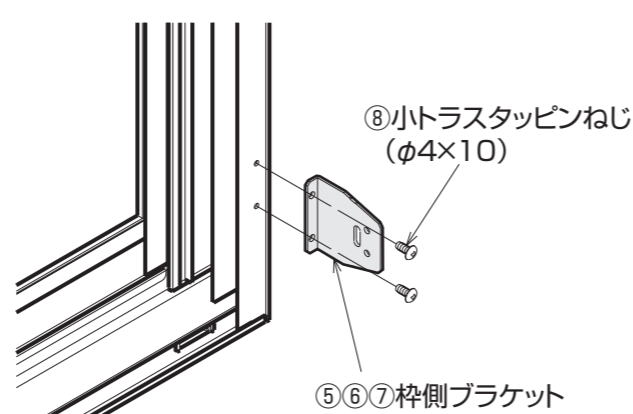

プライバースクリーン(サイズオーダー)の場合

ステップ1

サッシ本体: サイズオーダー品 (サッシH)

プライバースクリーン: 標準規格品 (H: プライバースクリーンH)

※ 標準規格品のサイズが近い

〈例: サッシ本体Hが906mmの場合〉
 プライバースクリーンは、H: 870用を用意します。
 $A = (906 - 870) / 2 = 18\text{mm}$

位置決め用紙を規定の位置より18mm内方向にセットして、穴加工位置の印をしてください。

ステップ2

※ 位置決め用紙のセット位置を計算します。

サッシ本体: 位置決め用紙

サッシ本体: 位置決め用紙

規定の位置よりも内方向にセットしてください。

$A = \left(\frac{\text{サッシ本体のH寸法} - \text{プライバースクリーンのH寸法}}{\text{サイズオーダー品} - \text{標準規格品}} \right) / 2$

↑
 サイズオーダー品の1サイズ下の規格・準規格サイズを用意

3. 面格子とサッシ枠の連結

■ 彩飾窓の場合

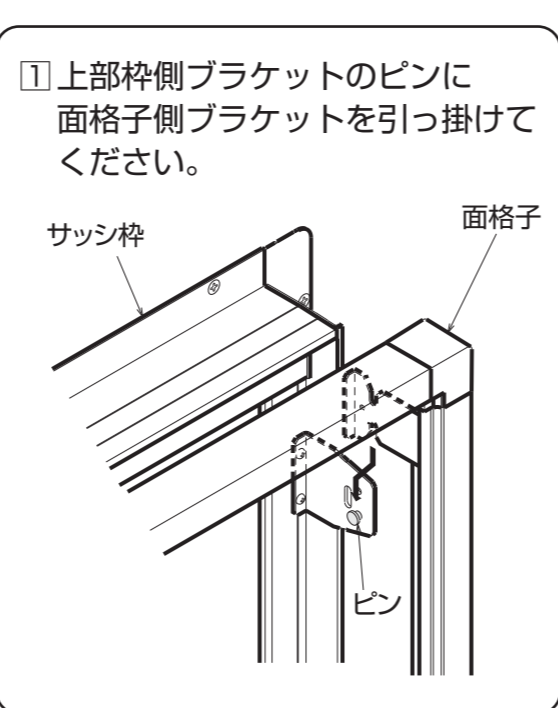
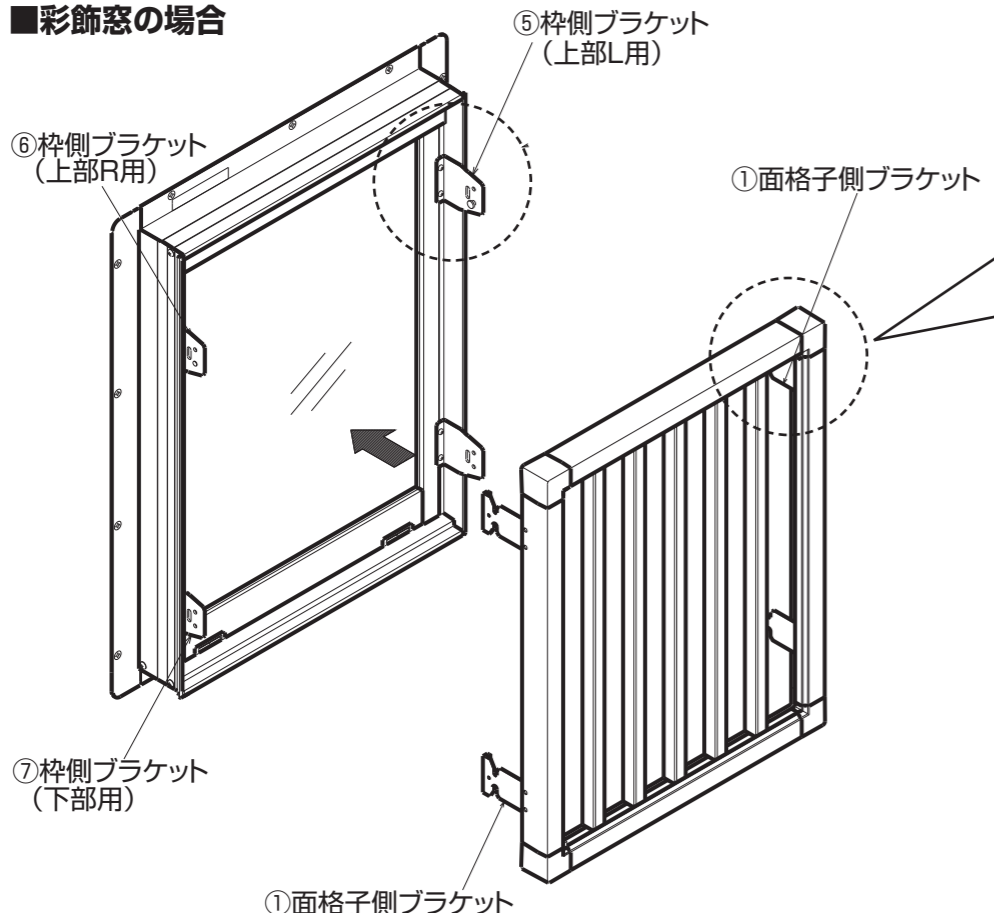

- ① 上部サッシ側ブラケットのピンに面格子側ブラケットを引っ掛けてください。
- ② 上部ピンを支点に下部を押し込み、各ブラケットをワンウェイタッピンねじで上下4ヶ所を締め付けてください。

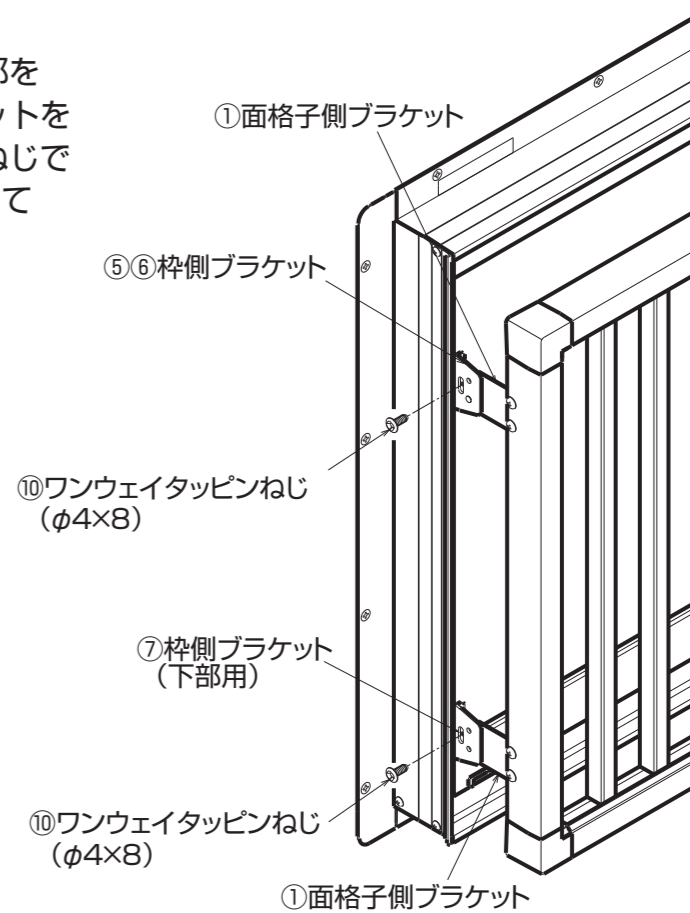

注意

- 樹脂部はアルミ部に比べ破損しやすいため、取扱いには十分ご注意ください。
- 反り、変形等防止のため樹脂部を直射日光に当たった状態で放置したり、高温にならないようにしてください。
- 樹脂部をハンマー等で直接たたかないでください。樹脂が割れるおそれがあります。

お願い

- 商品を正しく組立・施工していただくために、説明書の内容をご確認ください。
- 商品の組立・施工については必ず本説明書に従ってください。
- 組立は所定のねじを使用して最後まで締め付けてください。
締め付け不良は漏水や事故の原因になります。
- 取扱説明書・使い方&お手入れガイドブックを施主様にお渡しください。

同梱部品一覧

番号	①	②	③	④	⑤	⑥	⑦	⑧	⑨
姿図									
品名	面格子側ブラケット	中トラスタッピンねじ (φ4×8)	面格子側ブラケット	中トラスタッピンねじ (φ4×8)	枠側ブラケット (上部L用)	枠側ブラケット (上部R用)	枠側ブラケット (下部用)	小トラスタッピンねじ (φ4×10)	位置決め用紙
品番	3K-16532	EM-4008D8	4K-14539	EM-4008D8	4K-17346	4K-17347	4K-17348	EM-4010	2K-45703
個数	4	8	4	8	1	1	2	8	1
備考	彩飾窓面格子用		引違い窓面格子用		サッシ枠用 [内観基準]			ブラケット取付用	サッシ枠用
ねじ袋	同梱(1)				同梱(2)			同梱(3)	

■ サッシサイズにより垂下がり防止部品の設定の場合 (引違い窓)

番号	⑩	⑪	⑫	⑬	⑭	⑮	⑯
姿図							
品名	ワンウェイタッピンねじ (φ4×8)	中間ブラケット (本体側)	中間ブラケット (壁側)	中間ブラケット (壁側)	座金組込六角ボルト (M5×14)	フランジ付六角ナット (M5)	座金組込六角コーチねじ (φ5×75)
品番	3K-18550	4K-14540	4K-14557	4K-14558	2K-16394	3K-11829	4K-14047
個数	4	1	1	1	2	2	2
備考	面格子固定用		半外付用	外付用			
ねじ袋	同梱(3)	同梱(2)					

シーリングは必ず実施してください。

「シーリングマーク」で表示している箇所でのシーリングは必ず行ってください。シーリングがされないと、漏水の原因となったり、家屋や家財を傷めるなど重大な事故につながるおそれがあります。

3. 面格子とサッシ枠の連結(つづき)

■引違い窓の場合

たて枠に当て木をあて、木ハンマー等でサッシたて枠にたたき込んでください。

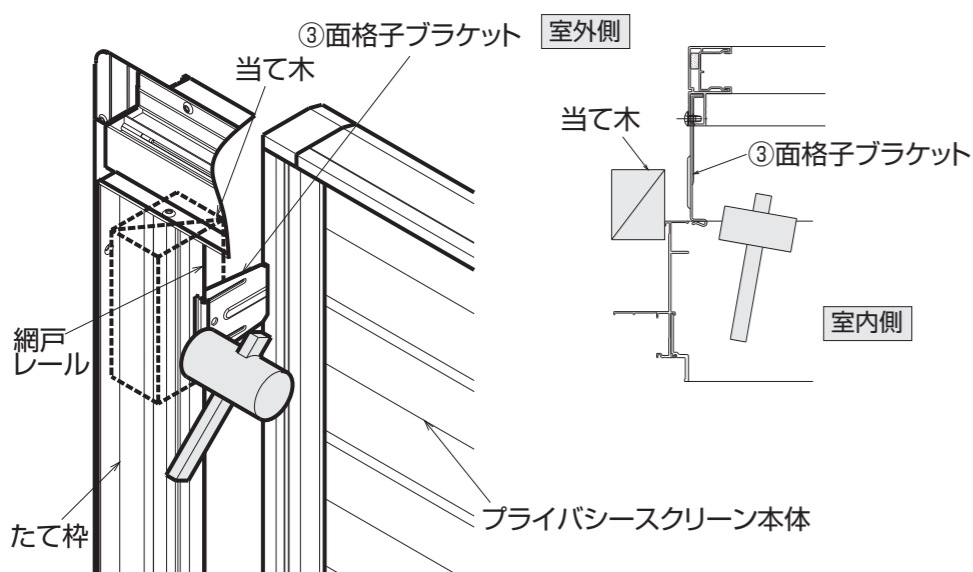

■サッシサイズにより垂下がり防止部品の設定の場合(引違い窓)

- ① プライバースクリーン下枠に中間ブラケット(本体側)を取付けてください。
- ② 中間ブラケット(壁側)を中間ブラケット(本体側)に仮固定してください。

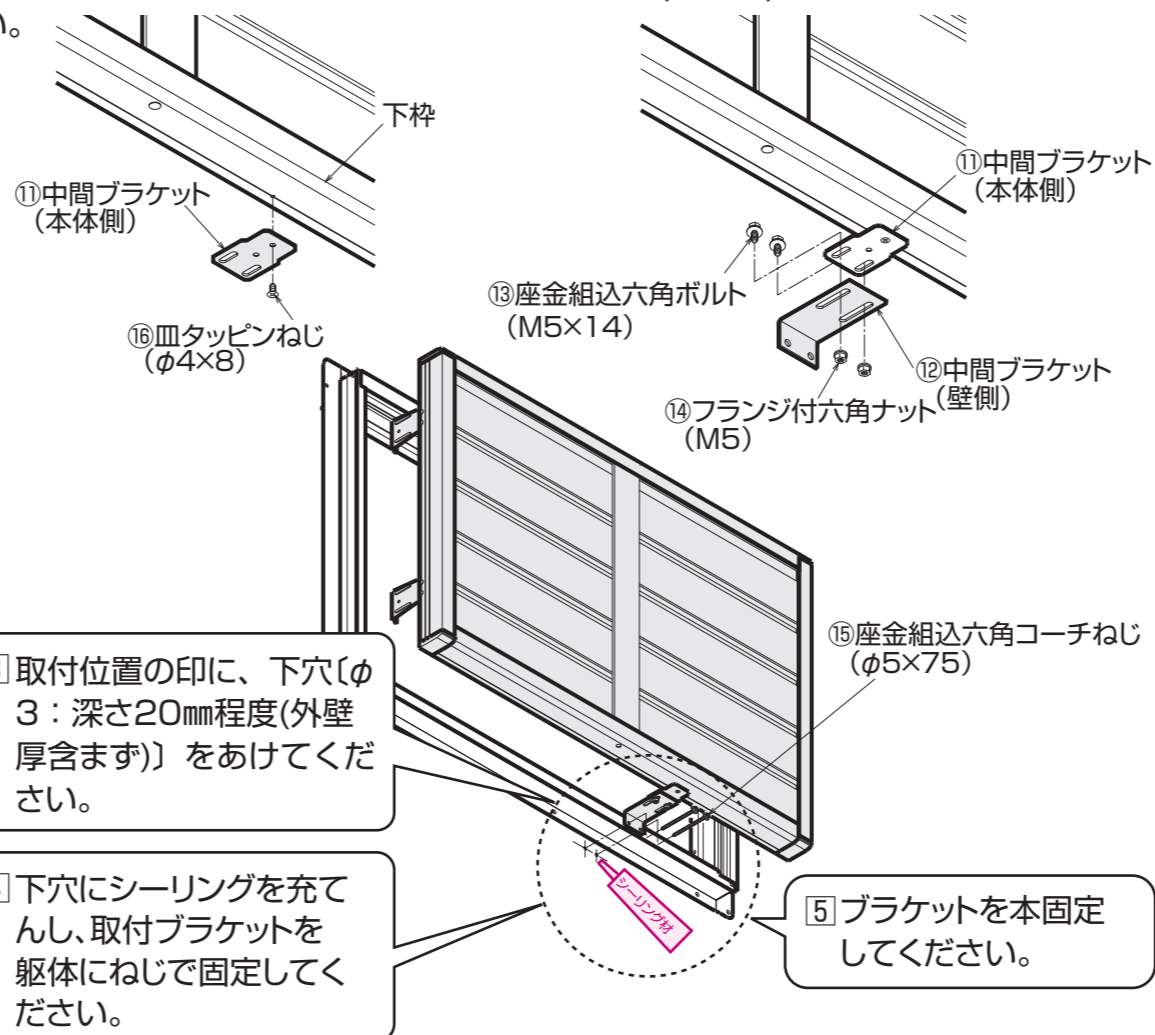

お願い
必ずねじ込み深さ30mm以上を確保してください。

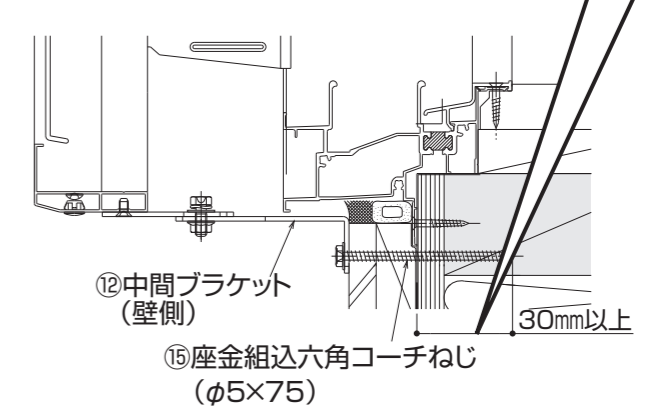

4. 入隅の場合の連結方法

オプション品2K-17749を室内側から差込み、ハンマー等でたたいて連結してください。

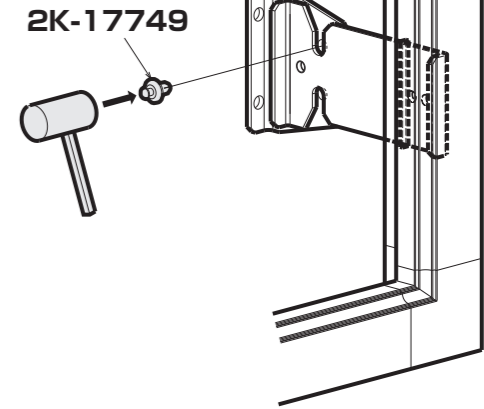

注意

- 引違い窓に「枠付け面格子/プライバシースクリーン」を取付ける場合、室内・室外側から2人作業で行ってください。**1人作業の場合、商品落下による人身事故や商品の破損につながります。**
- 面格子ブラケットの引違い枠への取付けは、室内側からの作業、垂下がり防止金具の取付けは、室外側からの作業になります。

- ③ 取付位置の印に、下穴(φ3:深さ20mm程度(外壁厚含まず))をあけてください。
- ④ 下穴にシーリングを充填し、取付ブラケットを躯体にねじで固定してください。
- ⑤ ブラケットを本固定してください。

5. 連・段窓の場合の取付

連・段窓の場合、一体面格子◎と個々に取付ける◎の2通りがあります。状況に合わせて選択してください。

エイピアJの場合

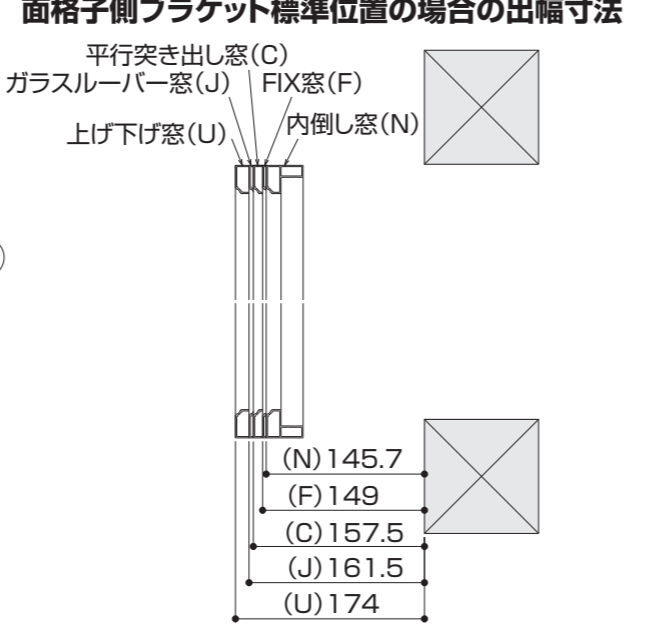

●面格子側ブラケット位置

連段窓組み合わせ	調整パターン	
F+U (N)	F(N) 標準位置 オプション金具®	U 標準位置
F+N	F 標準位置	N 標準位置
F+J (N)	F(N) 標準位置 オプション金具®	J 標準位置
U+J	U 標準位置	J 標準位置 オプション金具®
F+C	F スライド位置	C 標準位置

N: 内倒し窓
F: FIX窓
J: ガラスルーバー窓
U: 上げ下げ窓
C: 平行突き出し窓

各窓種によって面格子取付け面が異なります。面格子の出幅を揃える場合は、調整パターンにそって調整してください。連・段窓の組み合わせによってはオプション金具および取付用ねじが必要となります。

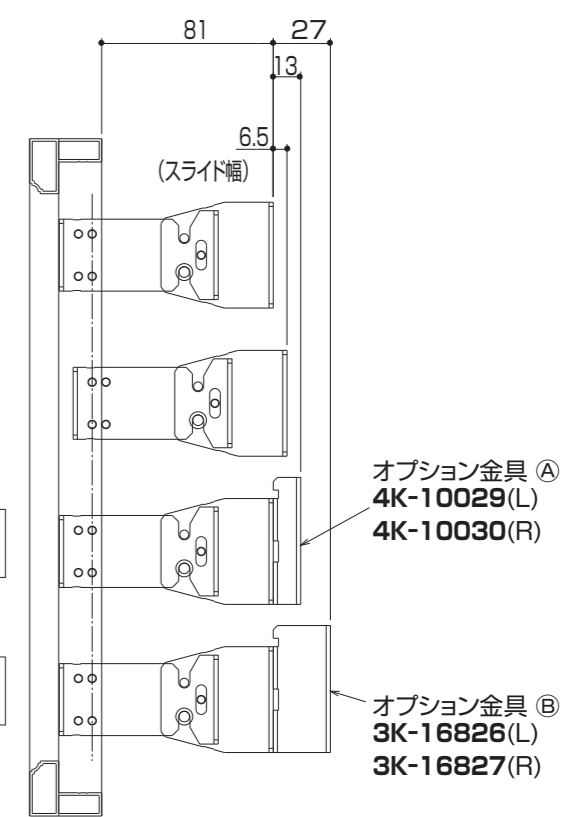

エピソードの場合

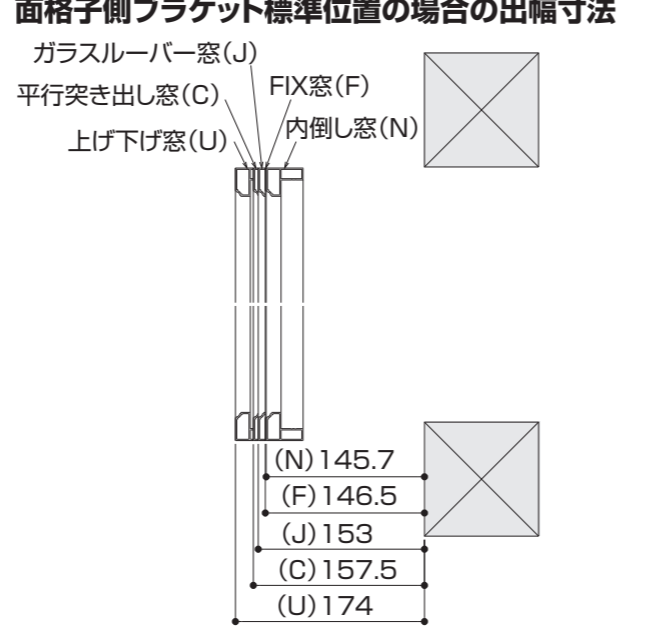

●面格子側ブラケット位置

連段窓組み合わせ	調整パターン	
F+U (N)	F(N) 標準位置 オプション金具®	U 標準位置
F+N	F 標準位置	N 標準位置
F+J (N)	F(N) スライド位置	J 標準位置
U+J	U スライド位置	J 標準位置 オプション金具®
F+C	F 標準位置 オプション金具A	C 標準位置

N: 内倒し窓
F: FIX窓
J: ガラスルーバー窓
U: 上げ下げ窓
C: 平行突き出し窓

6. オプション金具の取付方法

① オプション金具の取付位置を決めてください。

- ① 付属の位置決め用紙の中から必要な窓用を選定し、切り離してください。
- ② 位置決め用紙を標準位置に合わせて、穴位置に印を付けてください。
- ③ 印を付けた位置より15mmずつ伸ばした所に再度印を付けてください。

② 印を付けた位置にφ3.5の穴加工をしてください。

- ③ オプション金具を取付けてください。
- ① オプション金具をねじで枠に固定してください。
- ② 枠側ブラケットをねじでオプション金具に固定してください。

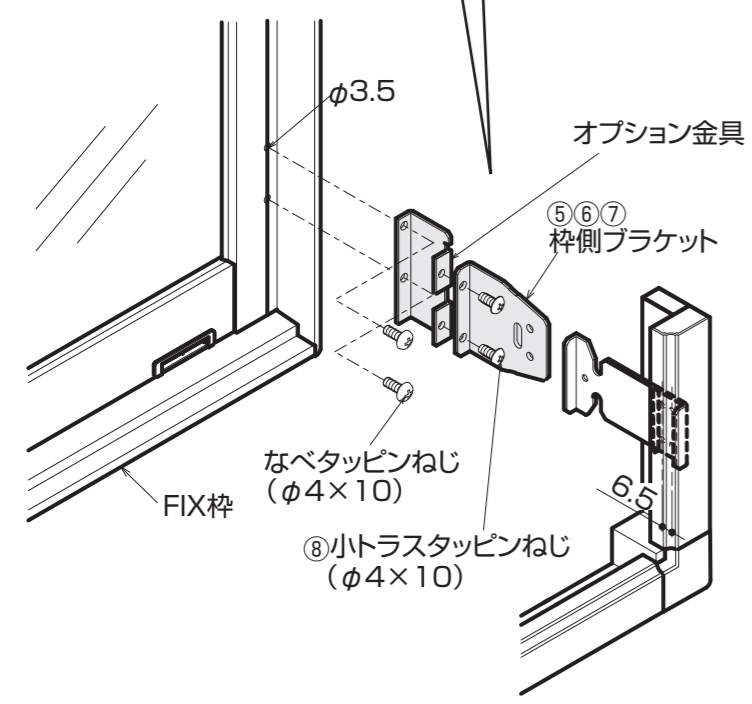
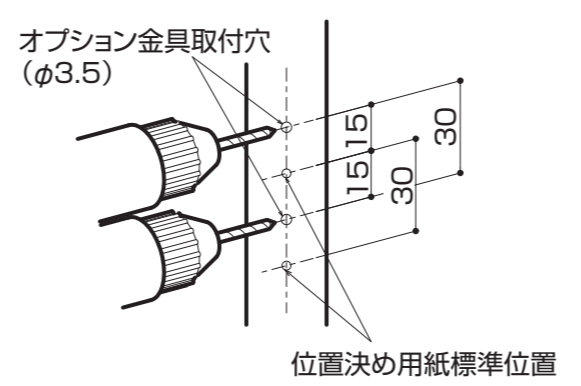

④ 面格子ブラケットを取付けてください。(「1.ブラケットの取付(面格子側)」を参照ください。)

⑤ 面格子を取付けてください。(「3.面格子とサッシ枠の連結」を参照してください。)

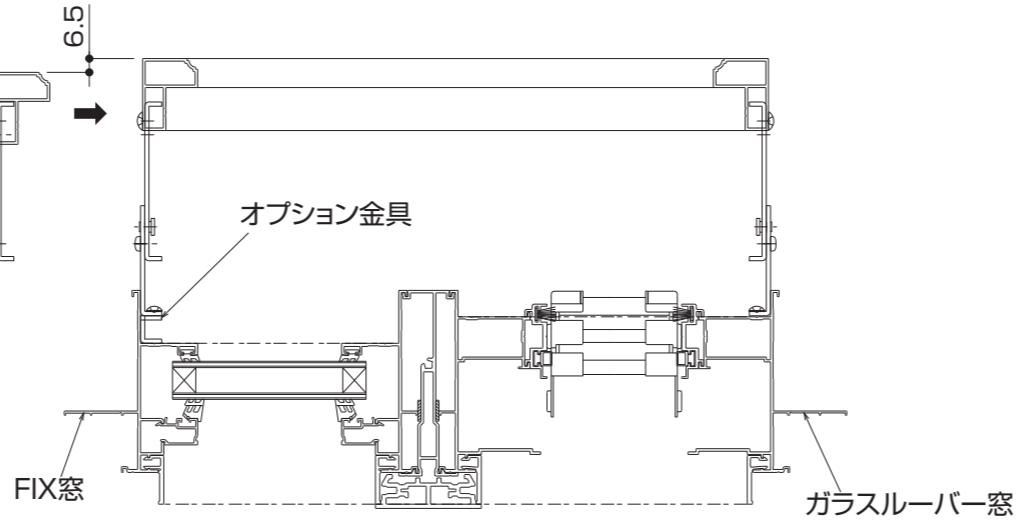

7. 目隠し板の取付(オプション)

① 目隠し材上部・下部にエッジガードを取付けてください。

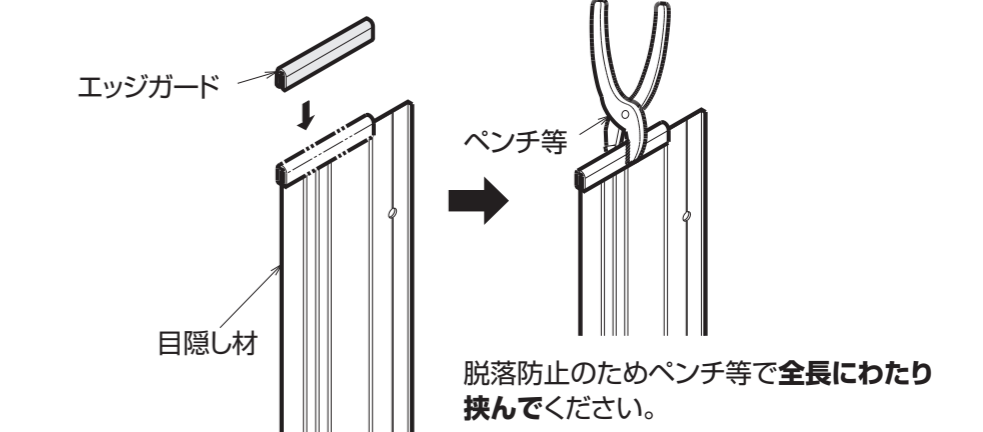

② 目隠し材をプライバシースクリーンにねじで取付けてください。

